

# 広報 すおう 大島

ひと・まち★きらり



# 7

月号

2018 (平成30) 年  
No. 166



## 一足先に海を満喫

海水浴シーズンの無事故を願い、6月28日に、海開き安全祈願祭が逗子ヶ浜と片添ヶ浜の海水浴場で行われました。

片添ヶ浜では、神事後、森野保育園の園児15人が、初泳ぎを楽しみました。

水温は少し低めでしたが、子どもたちは、勢いよく海に駆け出し、一足早い海水浴を楽しんでいました。

# 1月11日に発生した大島大橋送水管破断事故について

町民の皆さま方に、多大なるご不便とご迷惑をおかけしたことを改めて心からお詫び申し上げますとともに、原因推定と今後の対応についてお知らせいたします。

## ◆原因の推定

破断部分の破壊・非破壊検査を行った結果、送水管の品質には問題や劣化は見られず、下図の「ツバ短管」と呼ばれる継手下部で疲労破壊の痕跡が見られました。

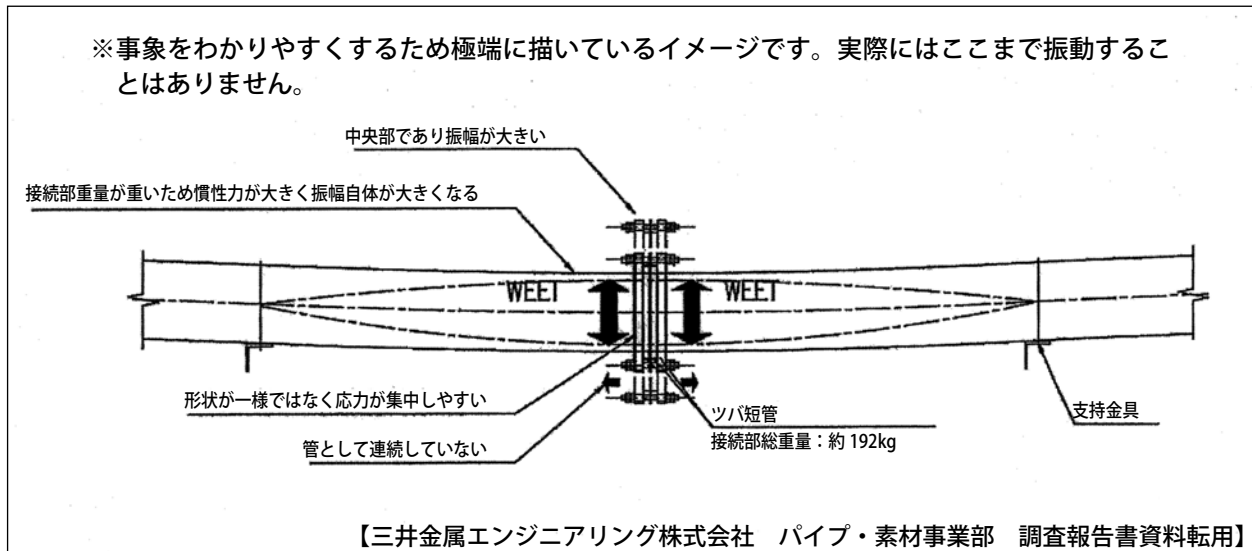

このことから、支持金具間の中央部に継手があり、かつ192kgの荷重がかかっていたため、通行車両の断続的な振動が増幅され、継手が疲労破壊したことが破断につながったと推定されます。現在は、下図のように中央部から継手をずらし、かつ軽くすることで振動を小さくしています。

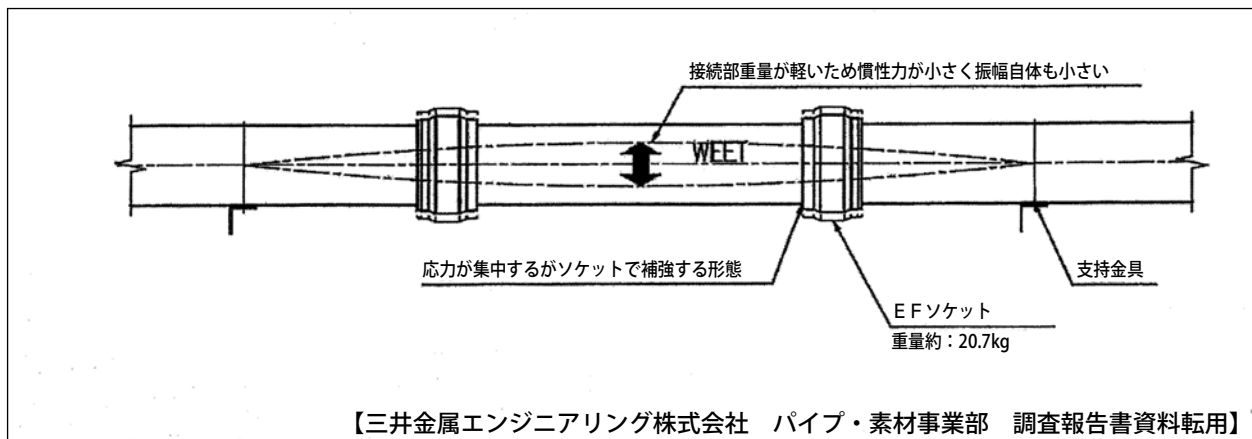

なお、今回の破断箇所と同様の継手は他にはありません。

## ◆今後の対応

2カ月毎の目視点検を毎月の実施に変更し、他の接続部分の探傷検査の実施や、送水管のたわみ量の測定値を目安に支持金具の増設を検討します。

また、破断した場合、迅速に対応できるよう、修理用材料を1組常備します。

◆問い合わせ 柳井地域広域水道企業団 ☎0820(28)5333  
周防大島町 水道課 ☎0820(79)1011

# 国民健康保険税の軽減等が変わります！

## ◆国民健康保険（国保）とは

国民健康保険とは、加入者全員で保険税（料）を出し合い、必要な医療費に充てる助け合いの制度です。後期高齢者や職場などで健康保険に入っている人以外は、誰でも国民健康保険に入ることが義務付けられています。国民健康保険に加入されると、4月1日を基準日として、世帯ごとに国保税が課税されます。

△国保資格の取得・喪失については必ず届出をしてください。

## ◆低所得者への軽減拡充

低所得者に対する軽減措置の対象拡大のため、5割・2割軽減の判定基準が変更となりました。軽減に該当する世帯は、その所得に応じて均等割額・平等割額が軽減されます。ただし、世帯の中に18歳以上で所得が不明な方（未申告者）がいると、軽減の判定ができないため、所得の有無に関わらず、毎年申告をしてください。（軽減判定には世帯主・特定同一世帯所属者の所得が含まれます。）

### ◎軽減判定所得

軽減割合	世帯の前年中の所得（世帯主等を含む）	
7割軽減	変更なし	33万円 以下
5割軽減	改正後	[33万円+（被保険者数と特定同一世帯所属者数）×27万5千円] 以下
	改正前	[33万円+（被保険者数と特定同一世帯所属者数）×27万円] 以下
2割軽減	改正後	[33万円+（被保険者数と特定同一世帯所属者数）×50万円] 以下
	改正前	[33万円+（被保険者数と特定同一世帯所属者数）×49万円] 以下

※特定同一世帯所属者とは・・・後期高齢者医療保険制度への移行により国民健康保険の資格を喪失された方で、喪失日以降も継続して同じ世帯に属する方です。ただし、継続して移行時と同じ世帯状況であることが条件です。

## ◆賦課限度額の変更

医療分の賦課限度額が変更となりました。

### ◎平成30年度 国民健康保険税税率表

課税対象額	医療分	後期高齢者支援金分	介護分 (40歳以上65歳未満の方が対象)
所得割	8.9%	3.1%	2.9%
均等割	27,400円	8,900円	9,300円
平等割	25,800円	8,900円	7,000円
賦課限度額	580,000円 (改正前 540,000円)	190,000円	160,000円

## ◆納税通知書の送付

平成30年度の国民健康保険税納税通知書を世帯主宛に7月中旬に発送していますので、届きましたら内容を確認してください。加入者の皆さまのご理解、ご協力をお願いいたします。

### ◆問い合わせ

- ・保険税について・・・税務課 課税第1班 ☎0820(74)1008
- ・資格について・・・健康増進課 医療保険班 ☎0820(73)5502

# まちの予算

## 平成 30 年度 主要事業

### ③ 自然と環境にやさしい町

#### 合併浄化槽設置整備事業

2765万6千円

下水道未整備地区における合併浄化槽の設置整備を支援し、町の補助を上乗せすることにより、下水道集合処理との個人負担の格差是正と汚水処理人口普及率の向上を図ります。

#### 久賀・大島地区公共下水道事業

10億3684万6千円

用水路や公共水域の水質保全、快適な生活環境の保全および定住促進を図るため、久賀・大島地区において公共下水道整備を行います。

#### 三ヶ浦地区公共下水道事業

7000万円

用水路や公共水域の水質保全、快適な生活環境の保全および定住促進を図るため三ヶ浦地区の公共下水道整備に係る管渠の測量調査設計業務を行います。

#### ◆下水道課関係

☎0820(79)1014

#### 漁業集落排水施設長寿命化(機能保全)計画等策定事業

1210万円

施設の延命化を図るため、長寿命化(機能保全)計画を策定します。

#### 公共下水道長寿命化計画策定事業

2500万円

施設の延命化を図るため、安下庄地区および東和片添地区公共下水道の長寿命化計画を策定します。

#### ◆生活衛生課関係

☎0820(79)1010

#### 家房公衆トイレ新築事業(実施設計)

163万3千円

家房地区に公衆トイレを新設し、地域の住環境の整備を行います。

## 公平性を確保するために～上下水道使用料等の滞納整理を強化しています

### 使用料等を滞納したら…

水道事業、下水道事業、農業集落排水および漁業集落排水事業は、主に皆さまからいただいた使用料で運営されています。また、下水道や集落排水は、利用できる地域に限られるため、利用者から受益者分担金をいただき、整備事業費の一部に充てています。

使用料や受益者分担金の滞納は、各事業の経営を圧迫し、料金の値上げなど住民生活に大きな負担を強いることになりかねません。

また、納期限内にきちんと料金を納めていただいている大多数の利用者との公平性を欠くことにもなります。

このため、滞納者に対しては督促や納入相談を行い、納入のない場合には、やむをえず給水停止や財産の差し押さえをすることになります。

なお、納期限内に納付することが困難な場合や、滞納分の納付方法については、下記へご相談ください。



閉栓キャップによる給水停止

#### 平成 29 年度

給水停止予告通知	84件
給水停止通知	61件
給水停止執行	38件

#### ◆問い合わせ

水道課管理班 ☎(79)1011 (水道使用料、下水道、農業・漁業集落排水使用料)  
 下水道課下水道班 ☎(79)1014 (下水道、農業集落排水分担金)  
 税務課徴収対策班 ☎(74)1031 (平成29年度以前の滞納がある場合)

# 周防大島町地域おこし協力隊員募集!

周防大島町では、過疎化・高齢化対策の柱として定住促進を掲げ、町内の産業団体と「定住促進協議会」を設立し、「住まい」や「仕事」など移住定住者（希望者）に役立つ情報を提供するワンストップサービスに取り組んでいます。

移住定住希望者への情報発信や相談、移住定住後のサポート等を行うことで、定住の促進や地域の活性化に取り組んでいただける方を募集します。

■業務  
・周防大島町定住促進協議会の事務、事業の企画・実施  
・移住定住希望者への情報提供  
・移住定住者のサポート  
・空家の掘り起こし  
・地域活動への参加  
・移住フェア・連絡会議・研修会等への参加  
・ホームページやブログなどによる情報発信  
・その他の目的達成に資する活動

■募集人数  
1名

■募集要件  
・社会経験のある概ね25歳以上の方

・3大都市圏など都市地域等に住民票を有し、委嘱後に周防大島町に住民票を移すことができる方（応募の対象となる地域要件についてはお問い合わせください。）  
・普通自動車免許を取得している方  
・パソコン操作が可能な方  
・心身が健康である方  
・地域協力活動に意欲と情熱を持っている方

■勤務地  
周防大島町内（業務により町外での活動もあります）

■勤務時間  
1日7時間45分を基準とします。

■雇用形態  
周防大島町長が委嘱します（雇用関係はありません）。

平成30年10月1日以降の着任日から平成31年3月31日まで（年度毎に更新、最長3年間）。※着任日は応相談

■報酬等  
月額17万1300円

■申込受付  
平成30年8月10日（金）まで

■応募方法  
提出書類により書類審査を

行います。審査結果は全員に通知します。

・応募用紙  
・履歴書（写真貼付）  
・レポート「私が周防大島町で取り組みたいこと」（1000字程度）  
・住民票抄本

※応募用紙等は政策企画課に取りにこられるか、町ホームページから印刷できます。また、提出書類は郵送、またはご持参ください。返却は致しません。

■選考等  
・書類審査合格者と面接を行い隊員を決定します。面接に要する交通費等は自己負担とします。

・結果については2週間以内に全員に通知します。選考内容についてはお答えできません。

■申し込み・問い合わせ  
〒742-2192  
周防大島町小松126-2  
周防大島町政策企画課

☎0820(74)1007  
メールアドレス  
seisakukikaku@town.suo-oshima.lg.jp



ご相談は：  
柳井地区広域消費生活センター  
☎0820(22)2125  
山口県消費生活センター  
☎083(924)0999

古くなった扇風機などの使用にはご注意ください!

## 【相談】

古い扇風機を長年使用しており故障もしていないようだが、このまま使用し続けてもよいか?

## 【対応】

製造から長期間経過した扇風機は、部品が劣化して事故に至るおそれがあります。異常音や振動、臭いや発熱など製品の変化に気を付け、異常を感じたら直ちに使用を中止して、電源プラグをコンセントから抜き、製造・輸入業者に相談しましょう。

## 【ワンポイント講座】

多くの家電製品は、長期間使用していると、設計・製造上の問題はなくても、経年劣化により、出火するなどの重大事故が発生するおそれがあります。

扇風機の場合、経年劣化の予兆として、スイッチを入れたも羽が回らない、羽が回っても回転が遅い、モーター部分が異常に熱い、焦げ臭いにおいがするなどがあります。このような異常を感じたら直ちに使用を中止し、電源プラグをコンセントから抜きましょう。

また、離れて暮らす高齢の親が持っている家電製品は、帰省時に一緒に点検し、事故の未然防止に努めましょう。

■問い合わせ 周防大島町商工観光課  
☎0820(79)1003

しゅちよる？ やつちよる？ 健康づくり！  
 「ちよび塩」でおいしく、運動・活動で元気に！ 64



浮島から発信！食塩、健康調査で  
 広げる健康づくり

イワシ網漁で活気づく浮島。漁仕事はもちろん、活き活きと活動し、笑顔で暮らすための資本となる「健康」は、誰にとっても大事ですよ。この「健康」を守り、向上させるための手がかりをみつけ、改善策を講じながら、町民みなさんの健康づくりを推進するための「浮島地区、食塩・健康調査」を平成25年度から実施しています。今回は、調査結果から見えてきた「新事実」を紹介します。

どんな調査なの？

町の人口構成割合と同等にある浮島をモデル地区に選定し、島民約200人全員を対象に、身体測定や尿検査、食事や生活に関するアンケート調査を行っています。詳しく聞き取る分、負担をおかけしています。が、大変貴重なデータが得られています。

調査結果から何が分かったの？

①病院にかかってはいるもの…

驚くことに、血圧の薬を飲んでいる方の約6割が血圧高値でした。即ち、治療中であつても適正に管理することは難しく、「薬だけをもらい診察は受けない」「薬を飲んだり飲まなかったりする」方も多くいま

た。みなさんは大丈夫ですか？  
 ②気を付けてはいるもの…

年々調味料をかける頻度や漬物を摂る機会が減るなど、減塩を意識し、自分なりに気を付けている方は増えています。しかし、尿検査による実際の推定食塩摂取量は毎年12g台で推移し、残念ながら減少していません。つまり、意識は変わっても、行動は変えにくいという事実が判明。効果を出すためには、現状を知り、そこから「何を、どのくらいどうする」と、具体的に掲げることが重要なようです。

ちよび塩健診がスタート！

調査により、健康づくり実践の第一歩は「自分の身体や生活を正しく知る」ことだと感じ、今年度より始めたのが「ちよび塩健診」。ちよび塩を実践し、生活改善に役立てるためにも、ご自身の食塩摂取量を把握しませんか？

●ちよび塩クイズ

この5年間で、浮島地区でみられた変化はどれでしょう。(答えは13ページに掲載)

- ①ちよび塩の劇が誕生した
- ②健診の受診率が上がった
- ③漁協総会が禁煙になった

■問い合わせ 健康増進課 健康づくり班

☎0820(73)5504

♪食推おすすめレシピ♪

しらすと青じそのオープンオムレット (4人分)

しらすやチーズの塩気が効いています。青じその香りも◎。お豆腐を入れることでふんわりと焼けますよ。



【1人分の栄養素量】  
 エネルギー 140kcal  
 たんぱく質 10.4g  
 脂質 8.9g  
 食物繊維 0.6g  
 食塩相当量 0.7g

材料	分量	作り方
卵	4個	①青じそは縦半分につまみ切りにする。たまねぎは粗いみじん切りにする。豆腐はつぶしておく。 ②ボウルに卵を割りほぐし、豆腐、青じそ、ピザ用チーズ、しょうゆ、みりんを加えて混ぜる。 ③フライパンに油をひいて熱し、たまねぎとしらすを炒める。 ④たまねぎが透き通ったら②の卵液を流し入れ、フタをして弱火で10分程度蒸し焼きにする。 ⑥人数分に切り分けて器に盛る。
しらす	40g	
豆腐	100g	
青じそ	8枚	
たまねぎ	100g	
ピザ用チーズ	20g	
しょうゆ	小さじ1	
みりん	小さじ1/2	
油	大さじ1/2	

◆問い合わせ 健康増進課 健康づくり班 ☎0820(73)5504

## 国民健康保険または後期高齢者医療保険の被保険者の皆さまへ ～ 70歳以上の方の自己負担限度額が変わります～

### ◆高額療養費の自己負担限度額

#### 現行

区分	自己負担限度額	
	外来（個人）	外来+入院（世帯）
現役並み所得者 課税所得 145万円以上	57,600円	80,100円 + (医療費の総額 - 267,000円) × 1% <44,400円> 多数回該当※2
一般 課税所得 145万円未満※1	14,000円 (年間 14.4万円上限)	57,600円 <44,400円> 多数回該当※2
低所得者Ⅱ	8,000円	24,600円
低所得者Ⅰ		15,000円

#### 平成30年8月～

区分	自己負担限度額	
	外来（個人）	外来+入院（世帯）
現役並み所得者	Ⅲ 課税所得 690万円以上	252,600円 + (医療費の総額 - 842,000円) × 1% <140,100円> 多数回該当※2
	Ⅱ 課税所得 380万円以上	167,400円 + (医療費の総額 - 558,000円) × 1% <93,000円> 多数回該当※2
	Ⅰ 課税所得 145万円以上	80,100円 + (医療費の総額 - 267,000円) × 1% <44,400円> 多数回該当※2
一般 課税所得 145万円未満※1	18,000円 (年間 14.4万円上限)	57,600円 <44,400円> 多数回該当※2
低所得者Ⅱ	8,000円	24,600円
低所得者Ⅰ		15,000円

※1 収入の合計額が520万円未満（1人世帯の場合は383万円未満）の場合も含まれます。

※2 多数回該当とは、過去12カ月に「外来+入院」で3回以上高額療養費の支給を受けた場合に4回目の支給から適用される自己負担限度額が減額されることをいいます。

- 8月から、現役並み所得者Ⅰ・Ⅱの人は「限度額適用認定証」が必要になります。
- 外来の一般区分においては、1年間（8月～翌7月）の外来の自己負担合計額に144,000円の上限が設けられます。
- 非課税世帯以外の世帯については、多数回該当が設定されます。

### ◆高額医療・介護合算の自己負担限度額

#### 現行

区分	自己負担限度額
現役並み所得者 課税所得 145万円以上	67万円
一般 課税所得 145万円未満※1	56万円
低所得者Ⅱ	31万円
低所得者Ⅰ	19万円

#### 平成30年8月～

区分	自己負担限度額	
現役並み所得者	Ⅲ 課税所得 690万円以上	212万円
	Ⅱ 課税所得 380万円以上	141万円
	Ⅰ 課税所得 145万円以上	67万円
一般 課税所得 145万円未満※1	56万円	
低所得者Ⅱ	31万円	
低所得者Ⅰ	19万円	

## 国民健康保険の被保険者の皆さまへ

### ～ 高齢受給者証と被保険者証が一体化します～

平成30年度更新分（8月1日）より、高齢受給者証と被保険者証が一体化します。

これにより、70歳以上の方につきましては、被保険者証に2割または3割の負担割合が記載されます。

◆問い合わせ 健康増進課 医療保険班 ☎0820(73)5502

# 福祉医療費助成制度のお知らせ

(米軍再編交付金活用事業)

福祉医療費助成制度は、対象者の医療に要する経費のうち医療保険の自己負担額を公費で助成する制度です。

なお、乳幼児・ひとり親家庭医療費助成(県制度)の一部負担金(入院2000円、通院1000円)および、ちびっ子・中学生医療費助成(町制度)の自己負担額は、米軍再編交付金を活用して、県内医療機関での窓口負担をなくしています。

## ■乳幼児医療費助成制度(県の制度)

### ●対象となる人

①年齢要件 0歳～小学校就学前まで

②所得要件 税額控除(配当控除、外国税額控除、調整控除)前の市町村民税所得割額13万6700円以下の世帯(父母の合算額)

※年少扶養控除廃止前の旧税額を計算して所得要件を判定します。

## ■ちびっ子医療費助成制度(町の制度)

### ●対象となる人

①年齢要件 0歳～小学校6年生まで(未就学児は、県制度非該当の方のみ)

②所得要件 なし

## ■ひとり親家庭医療費助成制度(県の制度)

### ●対象となる人

①世帯要件

ア 18歳に達する日以降の最初の3月31日までの間にある児童を養育するひとり親家庭の母または父および当該児童

イ 父母のいない18歳に達する日以降の最初の3月31日までの間にある児童

②所得要件 市町村民税所得割非課税世帯(同居の父母等の課税額も対象で、世帯が別

でも実態が同居の場合は、同一世帯と見なします。)

※年少扶養控除廃止前の旧税額を計算して所得要件を判定します。

## ■中学生医療費助成制度(町の制度)

### ●対象となる人

①年齢要件 中学校1年生～中学校3年生まで

②所得要件 なし

## ■受給者証有効期間

8月1日～平成31年7月31日

対象になると思われる方は、役場福祉課または最寄りの総合支所・出張所で申請の手続きをしてください。

なお、すでに受給している方には更新書類を送っていますので、手続きのお済みでない方は7月31日(火)までに手続きをしてください。

## ■手続きに必要なもの

印鑑、受給対象者の健康保険証

## ■問い合わせ

福祉課 ☎0820(77)5505

## B&G 海洋センター 2018 夏

### 【プール開放予定表】

《開放期間》 9月9日(日)まで

〈利用時間・料金など〉

区分	時間	中学生以下	高校生以上
A	13:15～15:00	50円	100円
B	15:15～17:00	50円	100円
C	19:00～21:00	100円	160円
SS1	14:00～15:00	大島元気っ子水泳教室	
SS2	15:15～16:15	大島元気っ子水泳教室	
SS3	16:30～17:30	大島元気っ子水泳教室	
SS4	17:45～18:45	大島元気っ子水泳教室	

※町外に居住する方が利用する場合は、料金が2倍です。

### ◆問い合わせ

B & G 海洋センター (社会教育課スポーツ振興班)  
☎0820(78)5048

### 〈8月プール開放日〉

1日(水)	A、B	18日(土)	A、B、C
2日(木)	A、B、C	19日(日)	大島郡水泳大会
3日(金)	A、B	20日(月)	SS1、SS2、SS3、SS4
4日(土)	A、B、C	21日(火)	A、B、C
5日(日)	A、B、C	22日(水)	A、B
6日(月)	SS1、SS2、SS3、SS4	23日(木)	A、B、C
7日(火)	A、B、C	24日(金)	A、B
8日(水)	A、B	25日(土)	A、B、C
9日(木)	A、B、C	26日(日)	A、B、C
10日(金)	A、B	27日(月)	SS1、SS2、SS3、SS4
11日(土)	A、B、C	28日(火)	A、B、C
12日(日)	A、B、C	29日(水)	A、B
盆休み		30日(木)	A、B、C
17日(金)	A、B	31日(金)	A、B

※13日(月)～16日(木)は盆休み。

※9月のプール日程は来月の広報すおう大島で掲載します。



# 地域づくり活動支援事業・文化振興事業の 補助金交付団体が決定しました

町内の団体から公募していた、平成30年度周防大島町地域づくり活動支援事業と文化振興事業について、各審査会の結果が町長へ報告され、次の15団体の事業が採択されました。

地域づくり活動支援事業は、新たな個性や特性を育むネットワークやシステムを形成する事業や、地域の人材育成、住民参画の機運を育むイベントやワークショップ等の開催などの事業に対して補助するもので、スタートアップ支援事業で

20万円を上限に、ステップアップ支援事業で50万円を上限に交付されます。

また、文化振興事業は、地域文化の振興や地域文化に親しむ環境づくり、住民参加型の文化振興などの活動に対して20万円を上限に交付されるもので、各団体の個性豊かな事業に期待が寄せられます。

## スタートアップ支援事業（新規の活動や小規模な活動の立ち上げ・実施）

団体名	事業名（事業概要）
NPO法人 島スクエアプラス	インバウンド観光おもてなしびと養成講座
みがまの樹	三浦が元気になる仕組みづくり
瀬戸内ゆめづくりの会	白木山西山麓の歴史と景観の再発見

## ステップアップ支援事業（活動の定着・自立化を図る）

団体名	事業名（事業概要）
山口県東部海域にエコツーリズムを推進する会周防大島支部	エコツーリズムの推進・白木半島エリアの自然環境の保全
油宇を美しくする会	油宇地区みんなで参画できる憩いの場作り（ホットスペース：ゆうみん）
戸田さくらの会	さくら公園を整備することで観光名所で地域活性化を図る
特定非営利活動法人 ふるさと里山救援隊	久賀地区棚田再生事業～周防大島全域への展開を視野に地方創生のトップステージへ～

◆問い合わせ 政策企画課 ☎0820(74)1007

## ▼文化振興事業

団体名	事業名（事業概要）
周防読書塾	郷土関係小冊子「屋代島随想・第7集」の発行
光峰流吟道大島教室	詩吟を通して「仲間づくり」「地域づくり」そして「青少年健全育成」
島の生活文化研究会	島の寺子屋講演「生産から分解へ 来るべき世界のかたちを考える」
周防大島地人協会	坂本長利独演劇「土佐源氏」周防大島公演
大島陶芸教室 つくし窯	大島陶芸教室つくし窯40周年記念事業の実施
島ミュージカル制作・実行委員会	島の伝統と歴史を活かしたミュージカル作成・上演を通じた地域文化振興
星野哲郎先生の音頭を継承する会	星野哲郎先生の音頭を踊ろう
ふるさと大島学習館	展示の更新拡充とフロアプランの変更

◆問い合わせ 社会教育課 社会教育班 ☎0820(78)2205

町職員の異動  
【退職者】  
税務課 細川 七菜  
(6月28日付)

## 新しい民生委員児童委員さんが決まりました

(平成30年5月1日付、敬称略、任期 平成31年11月末日まで)

◆大島地区 大田 昭子(南三)  
(担当地区：笠佐、南一、南二、南三)

◆橘地区 岡本 文子(西浦)  
(担当地区：西浦)

◆問い合わせ 福祉課 ☎0820(77)5505

警察官採用（A）試験（第2回）、警察官採用（B）試験  
および警察事務職員（高校卒業程度）試験を実施します

試験区分	警察官（A）試験 （第2回） 男性・女性	警察官（B）試験 男性・女性	警察事務職員 （高卒程度）
受験資格	昭和60年4月2日以降に生まれ、四年制以上の大学を卒業または平成31年3月31日までに卒業見込みの者	昭和60年4月2日から平成13年4月1日までに生まれた者で、警察官（A）以外の学歴の者	平成9年4月2日から平成13年4月1日までに生まれた者で、四年制以上の大学を卒業または卒業見込みの者を除く
申込受付期限	書面による申し込み	8月24日(金)まで	
	インターネットによる申し込み	8月17日(金)まで	
第1次試験日	9月16日(日)		9月23日(日)



- 受験案内・受験申込書は、7月6日(金)以降に山口県警察本部、柳井警察署、交番・駐在所で受け取ることができ、受験案内に受験資格、受験手続等が掲載されていますので、詳細は受験案内をご覧ください。  
また、山口県人事委員会事務局のホームページにも受験案内・受験申込書が掲載されています。
- 詳しくは、警察本部警務課までお願いします。☎採用フリーダイヤル 0120-314-290

地域おこし協力隊員 山崎千寿の  
しましまタイムズ

SHIMASHIMA TIMES

30

周防大島町定住促進協議会  
☎0820(74)1007

先月は関東から移住を考えている女性が2週間滞在され、島で活躍している女性のお宅訪問や、週末にあったい

定住促進協議会では周防大島への定住を考えている方に向けて「周防大島町お試し暮らし制度」というものを設けています。安下庄にある旧教職員住宅をリフォームしたお部屋を2週間から4週間賃貸し、島のいい所も不便な所も体験してもらおうというものです。

ベントのお手伝いをして頂きました。様々な人と触れ合い、お話すことで彼女が周防大島に来る前にぼんやりとしていたやりたいことが、少しずつ具体化していった様子でした。今秋開催されるイベントや農作業のお手伝いをしに再度来る約束をし、すっきりした表情で帰途につかれました。

現在、島暮ら荘は10月の前半までほぼ予約が入っておりますがそれ以降は空いています。お知り合いに周防大島への移住をお考えの方がいらっしゃいましたら是非ご紹介お願いします。

さて、次回の海掃除は8月19日(日)午前9時から長浜海岸で行います。ご参加お待ちしております！



▲現在の「島暮ら荘」（今後古民家に引っ越す予定あり）

介護福祉士をめざすなら

公立高校唯一の県立周防大島高等学校福祉専攻科へ

### オープンキャンパスを開催します

日時 7月21日(土) 午後1時～3時

場所 周防大島高等学校 久賀校舎

内容 学科説明、福祉授業体験、進路相談

対象 高校生、高校等卒業の方、中学生、一般の方

※詳細はお問い合わせください。

#### ◆問い合わせ

山口県立周防大島高等学校 福祉専攻科

☎0820(72)0024

### 突風による農業用ネット等の飛散にご注意を！

近年、農業用ネットが突風で吹き飛ばされ、送電線に接触したと思われる停電事故が発生しています。

台風シーズンに限らず、農業用ネットやビニールシートなど、風で飛びやすいものについては固定物にしっかりと結び付けるなどの対策を十分に実施されますようお願いいたします。

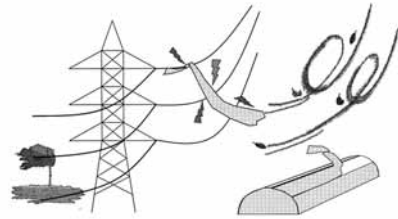

鉄塔や電線に飛散物の接触を発見したらすぐに下記までお知らせください。

中国電力(株)岩国電力所 送電課

☎0827(41)1554

## 26 周防大島の文化財

### いかに 筏八幡宮の鳥居 (和田)

この石鳥居は、元禄14年(1701)に村上武吉の子孫である村上景信が武家の繁栄、民家の豊饒を祈願して建てたものである。

石質は花崗岩で、東和地区の他の神社の鳥居よりも一回り大きく堂々として、柱も大きく、きわめて安定感がある。上部の笠木、その下の島木の両端を扇の形に切った「櫂切り」にしていることは、新しい様式を示すものであり、注目される。

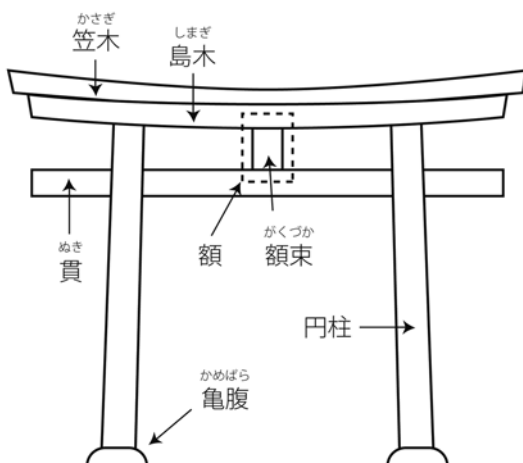

【用語説明略図】



左右の柱に陰刻がある。向かって右柱には「周防大嶋和田村／八幡大菩薩廟前之華表者為武門繁榮民屋豊饒彫巨石而以建立之」とあり、左柱には「元禄十四年辛巳八月十四日／村上三郎兵衛尉源景信／石大工大坂住小戸六兵衛尉」と彫られている。このことは冒頭に述べたように和田の領主・村上景信の寄進であり、また石大工が大坂の小戸六兵衛尉であることを伝えている。

この鳥居は資料的な価値が高く重要で、文化財として貴重である。

《周防大島町文化財保護審議会会長 尾野榮明》

ほうでえ～

ありゃ～のう

# 周防大島町の話題

## アロハシャツで「お・も・て・な・し」



▲開幕セレモニーでフラダンスを披露する久美保育所の園児

6月22日、アロハキャンペーン2018の開幕セレモニーが役場大島庁舎で開催されました。

式典では、久美保育所の園児9人が「アロハ大島」、平成22年に姉妹島のカウアイ島から友好都市の子どもたちのために作られたファミリージック「カイマナくん」の2曲に合わせてフラダンスを披露しました。

キャンペーンは8月31日まで実施され、期間中は、役場、銀行、郵便局、農協、商工会、観光協会、各福祉施設、ホテル等の職員がアロハシャツでもてなします。

皆さんもアロハシャツでこの夏を過ごしませんか。

## 患者さんに寄り添って

6月18日、大島看護専門学校で20回生の戴帽式が行われました。

式では厳かな雰囲気の中、山本幸子学校長から2年生29名一人一人にナースキャップ（男子学生にはポケットチーフ）が与えられました。

ナイチンゲール像から灯りを受け取った学生たちは、これから始まる本格的な実習を前に、決意を新たに力強く誓いのことばを斉唱しました。



## 平和のための努力を 「陸奥慰霊祭」

6月8日、戦艦陸奥殉難将兵慰霊祭が油田農村環境改善センターで行われ、全国から遺族や関係者約90人が参列し、犠牲者の冥福を祈りました。

ご遺族を代表して、大野小郎副艦長の長男の大野忠彦さんが「われわれが今味わっている平和が長く長く続くことを祈願する。お互いにいるいろいろな立場で平和のために努力することをお願います」とあいさつされました。

また、油田地区の吟詠友の会の皆さんによる詩吟も奉納され、犠牲者の冥福と、平和への祈りを捧げました。

戦艦「陸奥」は、75年前の昭和18年6月8日、伊保田沖約3kmで原因不明の爆発で沈没。乗組員1474人のうち1122人が犠牲になりました。



▲ご遺族を代表してあいさつする大野忠彦さん

## ファーストブック

6月27日、「読み聞かせサポーター事業」として、小松開作の上妻千織ちゃんに絵本を贈りました。

町では、子どもたちが心豊かに育つことを願って、平成21年度から、生後6カ月の乳児のいるご家庭にファーストブックとして絵本を、毎年町内すべての保育園と保育所に絵本と紙芝居を贈呈しています。



▲絵本を贈る椎木町長。「絵本をたくさん読んでもらって、本が好きな子になってください。」

## 周防大島の魅力を町長さんに聞こう！

6月18日、安下庄小学校で「町長さんに周防大島の魅力を聞こう！」と題し、安下庄小学校6年生が椎木町長から周防大島の魅力について授業を受けました。

椎木町長は、スライドを使い、歴史をたどりながら、産業・観光・風景などの周防大島の魅力について話をしました。

子どもたちは、「どうすればみかんを作る人が増えますか」、「10年後、20年後のみかんはどうなっていると思いますか」など、積極的に質問をしていました。安下庄小学校6年生の皆さんは、9月29日の「ゆめ花博 やまぐち子どもふるさとサミット」で、周防大島の魅力について発表する予定となっています。



## 日系移民150周年記念式典等への参加

ホノルルで開催された第59回海外日系人大会、移民元年者150周年記念式典、日本政府主催レセプション等、日本からハワイへの移民150周年を記念した各種関連行事へ周防大島町（大島郡国際文化協会）として4名が参加しました。

会場内では、在ホノルル日本国総領事館からの要請のもと、周防大島町ブースを設け、ハワイ移民資料館の移民データ検索システムを設置し、ルーツ探しの支援を行いました。祖先が日本からの移民者である多くの来場者で賑わい、大変好評でした。1868年の元年者親族とも情報交換ができて、大変有意義な出展となりました。

その他、ブラジル親善協会やペルー日系人協会、ハワイ日米協会、日本ハワイ文化センター、NPOハワイシニアライフ協会等、移民の歴史と関連がある様々な団体と今後の交流等に向けての意見交換を行いました。

姉妹島である「カウアイ島」では、ベルナード・ガバリオ、カウアイ郡長を表敬訪問し、4月に発生した豪雨災害のお見舞いを申し上げるとともに、カウアイ山口県人会、カウアイ日本文化協会とも交流を行いました。

また、カウアイ・コミュニティ・カレッジ、カウアイ・ミュージアムを視察し、今後の交流の手法等について協議を進めました。



▲（左から）新谷カウアイ山口県人会会長、椎木町長、清水カウアイ日本文化協会会長



▲移民データ検索対応



▲海外日系人大会



お知らせのコーナー

募集

周防大島町職員募集

■試験職種および採用予定人数

- ・初級行政職 若干名
- ・保健師 若干名
- ・土木技師 若干名
- ・船舶職（町営渡船）職員 若干名

■受験資格

・初級行政職

昭和63年4月2日から平成13年4月1日までに生まれた人で、高等学校以上の学校を卒業又は平成31年3月までに卒業見込みの人

・保健師

昭和63年4月2日以降に生まれた人で、高等学校以上の学校を卒業し、保健師の資格を有する人または平成31年3月末日までに保健師の資格を取得見込みの人

・土木技師

〔有資格者〕

昭和63年4月2日以降に生まれた人で、高等学校以上の学校を卒業し、2級以上の土木施工管理技士か2級以上の管工事施工管理技士の資格を有する人または平成31年3月末日までに右記資格を取得見込みの人

〔土木課程学校卒業業者等〕

昭和63年4月2日以降に生

まれた人で、高等学校以上の土木課程の学校（高等学校、専門学校、大学など）を卒業または平成31年3月末日までに卒業見込みの人

・船舶職（町営渡船）職員

昭和63年4月2日以降に生まれた人で、高等学校以上の学校を卒業し、2級小型船舶操縦士（特定操縦免許）以上の資格を有する人または平成31年3月末日までに同資格を取得見込みの人

■受付期間

7月17日（火）～8月3日（金）  
午前8時30分～午後5時15分  
土・日を除く

※郵送の場合8月3日（金）までの消印があるものに限る。

■申し込み方法

受験申込書No.1および受験申込書No.2（写真添付・受験票）を周防大島町総務部総務課人事行政班へ提出してください。

■第1次試験日時・場所

- 9月16日（日）
- ・受付 午前8時30分から
- ・試験 午前9時から
- ・場所 周防大島町役場大島庁舎（周防大島町小松126-2）

■第2次試験

11月上旬に予定

■採用予定日

平成31年4月1日

■申し込み・問い合わせ

総務課

☎0820（74）1000

身体障害者を対象とした周防大島町職員募集

■試験職種および採用人数

・初級行政職 若干名

■受験資格

自力により通勤ができ、かつ、介護者なしに職務の遂行が可能で、次のすべての要件を満たす人が受験できます。

- ① 身体障害者手帳の交付を受け、その障害の程度が1級から6級までの人
- ② 昭和63年4月2日から平成13年4月1日までに生まれた人で、高等学校以上の学校を卒業または平成31年3月までに卒業見込みの人
- ③ 活字印刷文による出題に対応できる人

■受付期間

7月17日（火）～8月3日（金）  
午前8時30分～午後5時15分  
土・日を除く

※郵送の場合8月3日（金）まで

の消印があるものに限る。

■申し込み方法

受験申込書No.1および受験申込書No.2（写真添付・受験票）を周防大島町総務部総務課人事行政班へ提出してください。

■第1次試験日時・場所

9月16日（日）

- ・受付 午前8時30分から
- ・試験 午前9時から
- ・場所 周防大島町役場大島庁舎（周防大島町小松126-2）

■第2次試験

11月上旬に予定

■採用予定日

平成31年4月1日

■申し込み・問い合わせ

総務課

☎0820（74）1000

久美保育所臨時職員募集

■職種および募集人員

保育士 1～2名

■応募資格

保育士資格のある方

■勤務内容

保育業務

■勤務場所

久美保育所

■勤務条件等

・勤務期間 8月1日（月）～平

成31年3月30日(土)

・勤務時間 午前8時30分～午後5時15分

■申し込み方法

7月25日(水)必着で履歴書を郵送もしくは持参してください。

■面接等

別途通知します。

■申し込み・問い合わせ

〒742-2301

周防大島町久賀2573-2

久美保育所

☎0820(72)0520

**周防大島町病院事業局**

**職員募集**

■職種および募集人員

看護助手 若干名

(59歳以下・性別不問)

■勤務先

周防大島町立大島病院

■採用予定年月日

応相談

■勤務内容等

リネン類の洗濯作業、シーツ交換、おむつ交換、食事・

入浴介護、看護補助業務等

■受付期間

随時(応募状況により締め切ることがあります。)

午前8時30分～午後5時15分

(土日祝日除く)

(土日祝日除く)

■申し込み方法

履歴書(市販可)を郵送もしくは持参してください。

■試験方法

面接試験

■申し込み・問い合わせ

〒742-2106

周防大島町小松1388-6

周防大島町病院事業局

総務部総務課

☎0820(74)2332

※詳細につきましてはお問い合わせください。

**自衛官募集**

◎航空学生(海・空)

■受験資格

高等学校卒業(見込み含む)

海:18歳以上23歳未満の者

空:18歳以上21歳未満の者

■受付期間

9月7日(金)まで

■試験日

1次:9月17日(祝)

◎一般曹候補生

■受験資格

18歳以上27歳未満の者

■受付期間

9月7日(金)まで

■試験日

1次:9月21日(金)～23日(日)

のいずれか1日を指定

■問い合わせ

自衛隊山口地方協力本部

柳井地域事務所

☎0820(22)8199

**「2018 サザンセット・ロングライドinやまぐち」のボランティアを募集します**

来る10月7日(日)に、周防大島町など柳井広域1市4町

152kmを自転車で巡る、サイクリングイベント「2018

サザンセット・ロングライドinやまぐち」が開催されます。

全国各地から参加をされる

競技者を、「おもてなしの心」

で一緒にお迎えするボランティア

スタッフが募集いたします。

皆さまのご応募をお待ちしています。

■応募条件

周防大島町・柳井市・上関町・

田布施町・平生町内在住または

在勤の18歳以上の方

■活動期間 10月7日(日)

■ボランティアの業務内容

エイドステーション(休憩

所)での選手の誘導・飲食物

等の配布、コース内での注意

喚起・誘導他(詳細はお問い合わせ

ください。)

■募集期限

9月14日(金)まで

■応募方法

役場商工観光課に備え付けの「2018 サザンセット・ロングライドinやまぐちボランティア申込書」によりお申し込みください。

■その他

ボランティアにご応募いただいた方を対象とした説明会を開催する予定です。

※柳井市商工観光課、上関町

産業観光課、田布施町経済課、

平生町経済課でもボランティア

アを募集しています。

■申し込み・問い合わせ

商工観光課

☎0820(79)1003

■再就職を応援します!

**看護職再チャレンジ研修**

**受講者募集**

看護の職場から離れ、再就職が不安!子育て中、そろそろ復帰したい!注射の技術を再確認したい!

そんな方、地域の病院・訪問看護ステーションで研修を受けて再出発しませんか?

■対象

未就業の看護職

■募集期間

随時

■研修期間

3日～5日間

■研修会場

県内25カ所の協力施設

■内容

看護について講義・演習・見学実習

■受講料

無料

■申し込み・問い合わせ

山口県ナースセンター(山口県看護協会内)

☎0835(24)5791

**特設人権相談所**

日時 8月7日(火)午前9時30分～正午  
場所 久賀総合センター  
相談内容 差別、いじめ、嫌がらせ等人権に関する問題  
相談員 人権擁護委員  
問い合わせ 福祉課  
☎0820(77)5505

※悪天候により警報等が発令された場合は中止になることがあります。

相談

木造住宅の耐震個別相談会

木造住宅の耐震個別相談会を開催します。

住まいの耐震性に不安のある方や、実際に耐震診断・改修をお考えの方に、個別に耐震診断・改修の流れや費用に係る補助制度の説明を行います。

申し込み・相談料はいずれも不要です。お気軽にお越しください。

■日時

7月31日(火)  
午前10時～午後4時

■会場

役場大島庁舎2階 相談室3

■申し込み・相談料

不要

■主催

周防大島町

■相談員

総務課消防防災班職員

■問い合わせ

総務課

☎0820(74)1000

全国一斉不動産表示登記  
無料相談会

土地家屋調査士が不動産の表示登記に関する相談にお応えします。

■日時

7月31日(火)  
午前10時～午後5時

■場所

山口県土地家屋調査士会館  
(山口市惣太夫町2-2(山口駅構内))

■問い合わせ

山口県土地家屋調査士会  
☎083(922)5975

お知らせ

介護保険負担限度額の  
認定更新

介護保険施設の入所者やショートステイのサービスを受けている方は、居住費と食事の全額を本人負担していただくことになっていますが、市町村民税非課税世帯の方や生活保護受給世帯の方については、本人負担額の上限を定め、負担が軽減される制度です。

■対象者

・市町村民税非課税世帯の方で、次の要件をすべて満たす方。

①配偶者が別世帯の場合、配偶者も市町村民税非課税であること。

②本人および配偶者の預貯金等が一定額(単身の場合は1000万円、夫婦の場合は2000万円)以下であること。

※非課税年金(遺族年金・障害年金)も勘案されます。

■手続き

この軽減制度を利用するためには、申請が必要です。また、申請の際には、預貯金通帳等の写し(本人および配偶者の所有すべて)が必要となります。

■申請・問い合わせ

介護保険課介護保険班  
☎0820(73)5503  
または、各総合支所・出張所

社会福祉法人等による  
利用者負担軽減の更新

社会福祉法人等が運営する施設等で提供する介護サービスを利用する場合に、利用者負担額が軽減される制度です。

■対象者

・市町村民税非課税世帯の方で、次の要件をすべて満たす方。

①年間収入が、単身世帯で150万円以下、世帯員1人増えるごとに50万円を加算した額以下であること。

②預貯金の額が、単身世帯で350万円以下、世帯員1人増えるごとに100万円を加算した額以下であること。

③日常生活のために必要な資産以外に利用し得る資産を所有していないこと。

④負担能力のある親族等に扶養されていないこと。

⑤介護保険料を滞納していないこと。

■対象となるサービス

・介護老人福祉施設(特別養護老人ホーム)

・短期入所生活介護、通所介護、訪問介護、小規模多機能型居宅介護

■負担軽減の割合

・利用者負担額(1割自己負担、食費、居住費または滞在費の100分の25)

・老齢福祉年金受給者は、利用者負担額、食費、居住費または滞在費の100分の50

■手続き

この軽減制度を利用するためには、申請が必要です。

■申請・問い合わせ

介護保険課介護保険班  
☎0820(73)5503  
または、各総合支所・出張所

家屋調査にご協力ください

平成30年1月2日から平成31年1月1日の間に、家屋の新築・増築・取り壊し(一部取り壊しを含む)をされた方、または今後予定のある方は、8月31日(金)までに税務課にご連絡ください。

※全ての家屋(農業用・プレハブ倉庫・車庫等を含む)が調査対象となります。

■問い合わせ

税務課 課税第2班  
☎0820(74)1008

社会的ひきこもり  
家族教室のご案内

「社会的ひきこもり」とは、半年以上、学校や職場に行かず、家族以外との親密な対人関係が持てない状態が続いており、また精神疾患がその主な原因とは考えにくい場合のことをいいます。正しい知



識やよりよい対処の方法、コミュニケーションの方法を学びましょう。

■日程

7月から12月まで(全6回)  
原則として毎月第4火曜日  
午後1時30分～4時

■場所

柳井健康福祉センター(柳井市古開作中東条658・1)

■対象者

社会的ひきこもりで悩んでいる家族

※参加申し込み後、担当者による面接の上、受講決定

■参加費

茶菓子代500円(6回分)

■申し込み・問い合わせ

柳井健康福祉センター  
健康増進課

☎0820(22)3631

高齢者の方の防火標語を募集します

■応募資格

柳井地区広域消防組合管内(柳井市、周防大島町、上関町、平生町)に居住する65才以上の方。

■課題(防火標語)

○住宅防火(特に住宅用火災警報器)に関するもの。

○放火火災防止に関するもの。  
○火災が起こった際、火がつきにくく、燃え広がらない防災エプロンの普及に関するもの。

○その他火災予防に関する標語であること。ただし、山火事予防に関するものは除く。

■応募方法

官製はがき等に作品(防火標語)、郵便番号、住所、氏名(ふりがな)、年齢、性別、電話番号を明記のうえ、消防本部予防課まで郵送またはFAXするか、最寄りの消防署、出張所へ直接提出してください。

■応募締め切り

10月29日(当日消印有効)

■その他

(ア)作品は自作で未発表のものとしします。  
(イ)1人2点までとしします。  
(ウ)金賞に選ばれた標語は山口県で行われる2次審査に提出します。  
(エ)著作権は、主催者に帰属するものとします。

■送付先・問い合わせ

〒742-0031  
柳井市南町5丁目4-1  
柳井地区広域消防本部予防課指導係

☎0820(23)7774  
FAX0820(23)4503

平成30年度島スクエア起業家育成実践応用講座のご案内

■野菜を生かす実践応用講座

講師 柳井さつき(野菜ソムリエ上級プロ)  
※受講料は無料です。ただし、材料費はご負担いただきます。

・日時および内容

①7月30日(月)  
「夏野菜料理作りとSNS映える盛り付け」  
②9月3日(月)  
「デザート編」

③10月1日(月)

「秋野菜料理作りとスマホで料理写真の撮り方」

④12月3日(月)

「野菜パーティーメニュー作り」  
※いずれも午前10時～午後1時  
・会場  
しまとぴあスカイセンター  
(周防大島町小松125・2)



●関連講座

■食の衛生講座

食の安全・安心について基本事項を確認します。

講師 柿園博美(柳井環境保健所職員)  
・日時  
7月26日(木)  
午後1時30分～3時

・会場

大島商船高専島スクエア起業教育研究センター  
(周防大島町小松91・4)

■起業に役立つ複式簿記の基礎

講師 田中久敏(柳井商工高等学校 教諭)

・日時

8月4日(土)  
午後1時30分～4時30分

・会場

大島商船高専島スクエア起業教育研究センター  
(周防大島町小松91・4)

■起業に役立つデジカメの使い方

講師 三原伊文(冥途の土産写真館館長)  
・日時  
9月16日(日)  
午後1時30分～4時30分

・会場

大島商船高専島スクエア起業教育研究センター  
(周防大島町小松91・4)

■ものづくり実習  
講師 岡野内悟(大島商船高等学校 准教授)  
・日時 随時

・会場

大島商船高等専門学校  
■ものづくり技術紹介  
講師 岡野内悟・堀義則(大島商船高等専門学校 技術職員)

・日時

11月3日(土)(商船祭にて実施)

・会場

大島商船高等専門学校  
■申し込み・問い合わせ  
受講を希望される方は、お名前と受講会場を5日前までお知らせください(関連講座は当日受付も可)。

〒742-2193

周防大島町小松1091-1  
大島商船高等専門学校  
総務課社会連携係

☎0820(74)5524

FAX0820(74)5552  
メールアドレス  
srenkei@shima-k.ac.jp

催し

第46回久賀土曜夜市

久賀サンロード商店街を歩行者天国にして開催します。

似顔絵、バザー、金魚すくい、フリーマーケット、金魚島カード交換会などを行います。

ステージには、久賀小学校、久美保育所、久賀保育園、谷本貴義(アニソン歌手)、マウンテンマウス、BAMPなどが出演します。

日時

7月21日(土)  
午後6時～9時30分

※悪天候の場合は22日(日)に順延

問い合わせ

周防大島町商工会久賀支所  
☎0820(79)0300

第17回ふるさと提灯夜市

日時

7月28日(土)  
午後5時30分～9時30分

※悪天候の場合は7月29日(日)に順延

場所

小松屋代口周辺

■予定イベント

保育園演技、バンド演奏、ダンス、その他バザー、フリーマーケットなど多数を予定しています。

※当日午後5時～10時まで、小松屋代口周辺は通行止めになりますので、大変ご迷惑をおかけしますがご協力のほどお願いします。

■問い合わせ

周防大島町商工会大島支所  
☎0820(74)2012

サンセットヨガ2018

陸上競技場の広いフィールドの中で、夕日を浴びながらのヨガ体験。夏の光、風、音や匂いを全身に感じながら、カラダとココロ、放り出してみませんか。

日時

7月22日(日)  
午後6時～7時15分  
(受付午後5時30分)

場所

周防大島町陸上競技場  
(雨天時・総合体育館)

■定員

先着50名(要予約)。年齢制限はありませんが、小さいお子様は必ず保護者の方との参加をお願いします。

参加費 100円(保険料込み)  
※当日受付にて徴収いたします。

■講師

三浦さおり(日本ヨーガ禅道友会所属)

■持参物

運動ができる服装、タオル、飲み物

■主催

三宅商事・S Yスポーツ施設共同企業体

■後援

周防大島町教育委員会  
周防大島町陸上競技場・総合体育館

☎0820(78)2512

バンブーオーケストラ

「いわくに竹楽坊」定期演奏会

里山の恵みである竹を有効活用した竹楽器の製作・演奏活動を通して、里山文化の魅力・素晴らしさを伝えます。

日時

7月29日(日)  
午後1時30分(開場1時)

場所

大島文化センター

■主催

いわくに竹楽坊

■後援

山口県岩国・柳井農林水産事務所、周防大島町教育委員会、NPO法人周防大島ふるさとづくりのん太の会、美しい三浦を創る会

■演奏曲目

函館の女、涙そうそう、瀬戸の花嫁、男はつらいよ、海の声他

■入場料

無料(事前申し込みは必要ありません)

■問い合わせ

山口県岩国農林水産事務所  
森林づくり推進課  
☎0827(29)1565

竹とんぼ大会

日時

8月11日(土)  
午前8時集合 雨天順延

場所

大島グラウンド

■参加費

500円 ※中学生以下無料

■申し込み

8月3日(金)までに大島老人クラブ連合会に申し込んでください。

なつやすみ

子ども50円バスを実施します

7月21日(土)～8月31日(金)

♪運賃額

全区間一律で1乗車につき50円

現金でお支払いの場合のみ対象となります。他の割引との併用や、バスカードでのお支払いはできません。

♪対象路線

防長交通(株)が運行する一般乗合路線(※高速バス、スーパーはぎ号、空港連絡バス、岩国市由宇町内の路線バス、定期観光バスは除きます。)

♪対象者

小学生以下の児童・幼児

♪利用例

平野から徳山まで行く場合

・周防平野～大島駅前 50円

・大島駅前～柳井駅前 50円

・柳井駅前～徳山駅前 50円



合計150円で到着

♪問い合わせ

防長交通(株)平生営業所 ☎0820(56)5100



■主催

大島竹トンボクラブ  
大島老人クラブ連合会

■後援

周防大島町教育委員会  
NPO法人周防大島ふるさとづくりのん太の会

■申し込み・問い合わせ

大島老人クラブ連合会  
☎0820(79)2036

第13回くか夢夏まつり

■日時

8月15日(木)  
午後6時～9時  
(小雨決行、荒天時中止)

■場所

山口県大島防災センター 防災公園(役場久賀庁舎前)

■内容

至近距離から打ち上げる迫力満点の夢花火、盆踊り、フィールドイベント、ビアガーデン、業者出店、岡本修、西島暉、藤江潤士などが出演するステージ

■問い合わせ

くか夢夏まつり実行委員会  
☎0820(72)0478

周防大島花火大会

■日時

8月16日(木)  
午後8時打ち上げ(予定)

■場所

橋庁舎周辺

■問い合わせ

周防大島花火大会実行委員会  
☎0820(77)0242

広島広域都市圏

ふるさとの魅力発見ツアー

「楽々貸切高速船で巡る『夏色』江田島・宮島日帰りツアー」

■日時

8月26日(日)  
午前8時30分～午後4時30分

■集合・解散の場所

広島(宇品)港

■内容

海上自衛隊第1術科学校(見学、海軍カレールの昼食)、仁王門跡(要害山)・富くじ場跡・厳島古寺参道(山辺の古径)・町家通り・大島居・厳島神社(厳島随筆家・船附洋子氏の解説付きの街歩き)、表参道商店街(自由散策)

■旅行代金

一人 9800円  
(交通費、昼食代込)

■募集人数

30人(最少催行人員15人)  
申込多数の場合は抽選となります。

■申し込み方法

往復はがき(1枚に5人まで)に、参加者全員の住所、氏名、年齢、電話番号と「ふるさとの魅力発見ツアー参加希望」と記入し、7月31日(火)(消印有効)までにお申し込みください。広域都市圏ホームページからも申し込みができます。

■申し込み・問い合わせ

〒730-8586(住所不要) 広域都市圏推進課内広島広域都市圏協議会  
☎082(504)2017

※詳細についてはお問い合わせください。

■場所

柳井クルーズホテル(柳井市南町4丁目1-1)

■参加資格

・男性 20歳～45歳の独身者  
で、柳井地域(柳井市・周防大島町・上関町・田布施町・平生町)にお住まいの方  
・女性 20歳～45歳の独身者  
(住所は問いません)

■参加費

男性・女性 各2000円  
(軽食・フリードリンク付)

■定員

男性、女性 各20名

■内容

セミナー付きスイーツ  
ビュッフェ

■申込受付

8月26日(日)まで

※応募者多数の場合は、申込締切後に抽選となりますが、締切前であっても、募集を打切る場合があります。結果につきましては、抽選後ご連絡いたします。

■主催

柳井地区広域行政連絡協議会

■協力

(一社)やまぐち定住促進県民活動ネットワーク

■申し込み・問い合わせ

役場政策企画課地域振興班  
☎0820(74)1007

おひさしぶりね!ラジオde健康体操大会

夏休みはやっぱりラジオ体操!ゲームや参加賞もあります。だれでも参加できます。ぜひみんなで来てください。

午前6時20分～6時50分

8月13日(月) 大島グラウンド  
8月14日(火) 三浦小学校  
8月15日(水) 沖浦小学校

- ・雨天中止  
(8月13日のみ、すばく大島にて行います)
- ・ラジオ体操カードを持ってきてね
- ・ゲームもして賞品GET!してね



後援 周防大島町教育委員会  
主催 NPO法人ココロとカラダ健栄会  
☎080(1919)1857



## 「サタデーフラ」

ハワイ州カウアイ島と姉妹島であり「瀬戸内のハワイ」として親しまれている周防大島を舞台に、夏休み期間の毎週土曜日に開催される「サタフラ」ことサタデーフラは、全国から100グループを超えるフラダンサーの皆さんが集い、素敵な踊りを披露されるフラ（ダンス）の祭典です。

10年以上続くサタフラは毎年新しい企画にチャレンジして参りましたが、今年はサタフラ初日の7月14日(土)にヒッチハイク型送迎サービスを実施いたします。

このヒッチハイク型送迎サービスは、地方創生政策アイデアコンテストで全国2位（優秀賞）の評価を得た周防大島高等学校の生徒さんの政策アイデアで、このたびサタフラ観覧のお客様を対象に試み、当日は「瀬戸内のハワイ」らしくシャカのハンドサインを合図にヒッチハイク型送迎サービスを運行いたします。

また「島のむらマルシェ」との共催で8月4日(土)と8月18日(土)の両日に八幡生涯学習のむらを会場にサタフラを開催いたします。（※時間帯は18:00～20:00を予定）

その他、アロハシャツ着用のお客様をおもてなしするキャンペーンや、前島航路でのスナメリウォッチング、岩牡蠣を使った夏グルメ「アロハオイスター」など、瀬戸内のハワイならではの観光サービスでおもてなしいたします。

ヤシの葉揺れる屋外の天然芝をステージに、美しい星空の下、全国から集まるフラダンサーのみなさんによる素敵なフラを、夕涼みがてらお近くの会場では是非とも観覧ください。



また、去る5月1日より周防大島観光協会に新しい仲間が加わりましたので、本人よりこの場をお借りしてごあいさつ申し上げます。

『5月より地域おこし協力隊として新しく観光協会に着任した「新井謙太郎」です。

ドイツベルリンで7年間の生活を経て、生まれ故郷の富山を経由してこの度周防大島へ移住してきました。任期中はスポーツ・アウトドアイベント事業を主としさらなる観光・交流人口増加に尽力して行きたいと思っています。またライフワークである“けん玉”。日本の伝統的な遊びとして周知されていると思いますが、生涯スポーツとして年代を問わず楽しみ、そして人と人を繋ぐコミュニケーションツールとして周防大島での普及にも努めて行きたいと思っています。』



▲けん玉を披露する新井さん

「サタフラ」は、7月14日～9月1日の毎週土曜日に開催しています。

デイステージ 12:00～15:00 道の駅サザンセットとうわ・竜崎温泉

ナイトステージ 18:00～21:00 グリーンステイながうら・H&R サンシャインサザンセット  
・八幡生涯学習のむら

【出演・観覧無料】 ※八幡生涯学習のむらは、8月4日、8月18日のみとなります。

◆問い合わせ  
周防大島観光協会

☎0820(72)2134

竜崎温泉温水プール指導日  
(7月21日～8月20日)

実施日	
7月	24日(火)、25日(水)、27日(金)、31日(火)
8月	1日(水)、2日(木)、3日(金)、7日(火)、 8日(水)、10日(金)、14日(火)、15日(水)

- ・65歳以上の方の介護予防や健康づくりを目的とした水中運動の指導を行っています。
- ・指導時間は午前10時～午後3時30分です。
- ・実施日等は事情により変更することがあります。

◆問い合わせ

介護保険課 地域包括支援センター  
☎0820 (73) 5506

周防大島町小中学校教育研究会  
「第14回夏季教育研究大会」講演会

◆日時 8月22日(水) 午後3時～4時20分  
※保護者、地域の方も参加(聴講)することができます。

◆会場 橘総合センター (西安下庄)

演題 新学習指導要領における  
道徳科の指導と評価

講師 山口市立上郷小学校

校長 坂本哲彦氏

◆問い合わせ

周防大島町小中学校教育研究会事務局  
(島中小学校内 担当:伊藤)  
☎0820 (73) 0508

お元気で  
すか?

こちらは管理栄養士です

夏バテを予防して楽しい夏を!

梅雨が明けると、いよいよ夏本番。海水浴や夏祭りなどイベントも多い時期ですね。しかし、暑い日が続くと「体がだるい」「疲れがとれない」「食欲がない」といった夏バテを起こす方も多いのではないのでしょうか。体調がすぐれないまま外出したりすると熱中症にもつながります。今回は、夏バテ予防のための食事のポイントを紹介しましょう。

▼ビタミンB1をしっかりと補給

夏になると食べる機会が増えるそうめんなどの麺類やジュース、アルコールには糖質が多く含まれます。この糖質をエネルギーに変えるために必要となるのがビタミンB1です。糖質を摂り過ぎると、ビタミンB1の消費が激しくなり、不足すると摂取した栄養素をエネルギーに変えることができず、乳酸という疲労物質になるため、疲労感を感じやすくなります。また、ビタミンB1は水溶性ビタミンのため、汗をたくさんかく夏場にはさらに失われやすくなります。食材の中でも特に豊富に含まれるのが豚肉です。食欲がなく、あまり量を食べられない時も少しでも取り入れて補いましょう。

周防大島町管理栄養士

村井 祐佳

(健康増進課 健康づくり班)

ビタミンB1が多く含まれる食材

豚肉、うなぎ、レバー、サバ、枝豆、大豆、玄米、ナッツ、ごま、牛乳

▼冷たいものの摂り過ぎに注意

冷たい食べ物や飲み物ばかり摂ると胃腸のはたらきが弱まり、消化不良や食欲の低下を招いてしまいます。アイスクリームの食べすぎや飲み物に氷を入れるのは控え、食事も1品は温かいものを取り入れるなどの工夫で胃腸を冷やさないようにしましょう。

▼食欲が増す工夫を

味付けには、香辛料(こしょう、唐辛子、カレー粉など)や香味野菜(しょうが、ねぎ、しそ、にんにく、にらなど)、酸味(酢、レモン汁など)を利用して食欲を増す工夫をしましょう。ねぎやにんにく、にらなどにはビタミンB1の吸収を高めるアリシンという栄養素も豊富に含まれているため一石二鳥です。

食事のポイントとあわせて、こまめな水分補給・十分な睡眠・適度な運動も心がけ、暑い夏を乗り切りましょう。

7月	
21日(土)	
22日(日)	休日在宅当番医 〈9:00～17:00 川口医院 ☎78-0306〉 胃がん検診・大腸がん検診（容器配付） 〈7:00～9:00（受付）しまとびあスカイセンター〉 安下庄海の市 〈10:00～14:00 橘グリーンパーク横〉
23日(月)	
24日(火)	胃がん検診・大腸がん検診（容器配付） 〈7:00～9:00（受付）蒲野農村環境改善センター〉
25日(水)	胃がん検診・大腸がん検診（容器配付） 〈7:00～9:00（受付）沖浦農村環境改善センター〉
26日(木)	育児相談 〈10:00～11:30 しまとびあスカイセンター〉
27日(金)	
28日(土)	
29日(日)	休日在宅当番医 〈9:00～17:00 嶋元医院 ☎74-2310〉
30日(月)	
31日(火)	子宮頸がん検診・乳がん検診 〈13:30～15:00（受付）たちばなケアプラザ〉
8月	
1日(水)	
2日(木)	認知症相談日 〈9:00～16:00 日良居庁舎〉 【問合せ】地域包括支援センター ☎73-5506
3日(金)	子宮頸がん検診・乳がん検診 〈13:30～15:00（受付）たちばなケアプラザ〉 こころの相談会 〈10:00～12:00【要予約】〉 【申込先】健康増進課 健康づくり班 ☎73-5504
4日(土)	
5日(日)	休日在宅当番医 〈9:00～17:00 野村医院 ☎76-0017〉

6日(月)	
7日(火)	
8日(水)	3歳6か月児健康診査 〈13:00～13:30（受付）日良居庁舎〉
9日(木)	子宮頸がん検診・乳がん検診 〈13:30～15:00（受付）久賀健康管理センター〉
10日(金)	育児相談 〈10:00～11:30 日良居庁舎〉 子宮頸がん検診・乳がん検診 〈13:30～15:00（受付）久賀健康管理センター〉
11日(土)	休日在宅当番医 〈9:00～17:00 おげんきクリニック ☎74-2490〉
12日(日)	休日在宅当番医 〈9:00～17:00 安本医院 ☎73-0822〉
13日(月)	
14日(火)	
15日(水)	
16日(木)	
17日(金)	
18日(土)	
19日(日)	休日在宅当番医 〈9:00～17:00 山中クリニック ☎72-0152〉 郡水泳大会 〈9:00～ B&G海洋センタープール（三浦）〉 ちよび塩の日 PR 活動 〈9:00～11:00 B&G海洋センタープール周辺〉 島くらす海そうじ 〈9:00～10:00 長浜海岸〉
20日(月)	○健康相談などに関するお問い合わせ 健康増進課 ☎0820（73）5504 ○妊娠・出産・子育てに関するお問い合わせ 子育て世代包括支援センター Ohana ☎0820（73）5511

《 8月の柳井健康福祉センター 定例保健事業 》

相談内容	実施日	時間
骨髄バンク登録検査	8日(水)	9:00～10:00
B・C型肝炎抗体検査	8日(水)	10:00～10:30
HIV抗体検査	8日(水)	14:00～16:00

相談内容	実施日	時間
心の健康相談	21日(火)	13:00～14:00
思春期・ストレス相談	24日(金)	10:00～15:00

※相談・検査は事前に電話予約が必要です。

◆問い合わせ 柳井健康福祉センター ☎0820（22）3631

このコーナーはPDF版では掲載していません。

### 今月の納期

【第2期分】 固定資産税  
 【第1期分】 国民健康保険税（普通徴収）  
 介護保険料（普通徴収）  
 後期高齢者医療保険料  
 （普通徴収）

納期限 7月31日(火)

### 人の動き（7月1日現在）※増減は対前月比

人口	16,533人	(29人減)
男（日本人）	7,557人	<small>〈人口増減内訳：日本人〉                      増：出生 5人                      転入 30人 小計35人                      減：死亡 33人                      転出 26人 小計59人</small>
女（日本人）	8,897人	
外国人	79人	(5人減)
世帯数	9,361戸	(16戸減)

### 周防大島町交通事故発生状況 （平成30年5月末現在）

人身交通事故		
件数	死者	傷者
15	1	15

#### 前年比

+5	+1	+3
----	----	----

### 物損事故件数

125	前年比	+25
-----	-----	-----

このコーナーはPDF版では掲載していません。

平成30年度 星野哲郎記念館 企画展

作曲家 船村徹さんを偲んで どうぎょうににん  
**演歌巡礼～同行二人**

**期間** 7月19日(木)～平成31年2月26日(火)

『王将』、『みだれ髪』、『矢切の渡し』などの国民的ヒット曲を手掛け、歌謡曲の作曲家としては初めて文化勲章を受章した船村徹さんの業績を偲ぶ企画展を開催いたします。

期間中は船村さんとの代表的なコンビ作品を紹介し、創作のエピソードや、ゆかりある歌手から船村さんに宛てた手紙と合わせて、魅力あるその風格に迫ります。

また、星野映像館では船村さんが自身の創作活動について語る貴重な映像も上映しますので、ぜひこの機会に星野哲郎記念館にご来館ください。



撮影：荒牧万佐行

◆問い合わせ

商工観光課

☎0820(79)1003

星野哲郎記念館

☎0820(78)0365

◆開館時間 午前9時～午後5時

◆休館日 毎週水曜日(水曜日が祝日の場合その翌日)